



Fig 1. Sifones en acero inoxidable; modelos 090, 091, 092 y 095.

Descripción

El sifón es un accesorio utilizado en instrumentación industrial para proteger manómetros, transmisores u otros instrumentos de medición de presión frente a temperaturas elevadas, especialmente en sistemas que manejan vapor. Su diseño permite la acumulación de condensado en su interior, el cual actúa como una barrera térmica que reduce significativamente la transferencia de calor hacia el instrumento. De esta manera, se evita el deterioro prematuro de los dispositivos de medición, mejorando su durabilidad y precisión.

Aplicaciones y uso

- Proteger instrumentos de presión frente a altas temperaturas.
- Refinerías.
- Petróleo y gas.
- Química y petroquímica.

Información Técnica

Estándar aplicado

Conexiones ANSI B 1.20.1 roscas NPT & ISO 228-1 roscas BSP.
Forma y dimensiones Con lineamientos de DIN 16282 y DIN 16283.
Tubería ASME B36.19.

Características Básicas

Modelos 090/091/092/095.
Presión de operación (sifones) 200 bar.
Presión de trabajo (trampa de vapor) 200 a 400 bar.
Temperatura de operación De -20 °C a +400 °C.
Material A105, SS 304/316.

Gráfica de presión temperatura

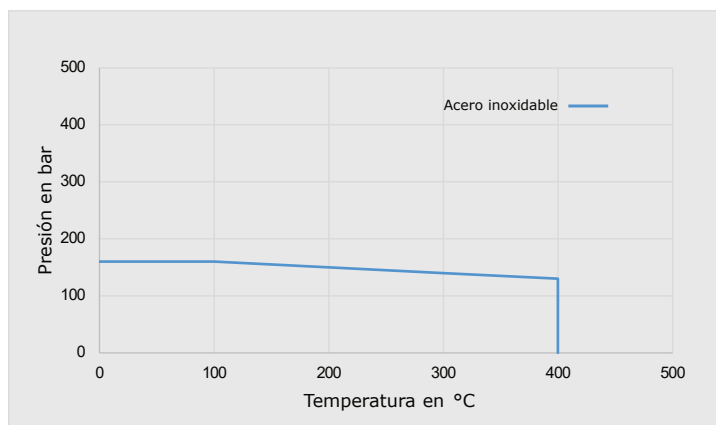

Graf 1. Sifones modelo 091-092-093.

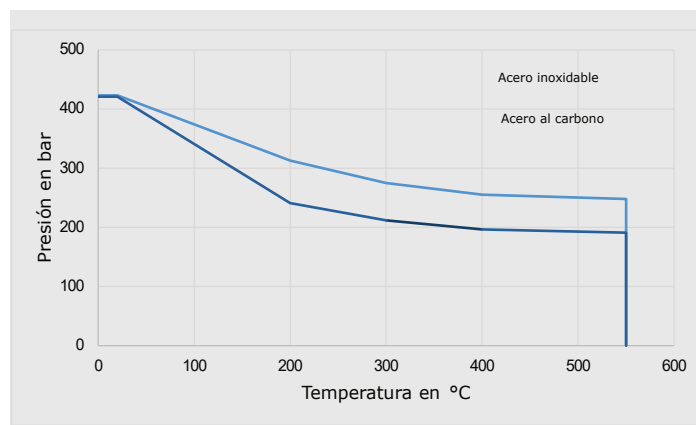

Graf 2. Trampa de vapor 095.

Dimensiones

Sifón modelo 090

Tabla 1 - Tipo de conexión y dimensiones en mm

SCH	Tamaño tubería	A*	ØB	ØC	ØD	Hex. E	Conexión a proceso	Conexión a instrumento
40	1/2"	270	90	21.3	15.7	25	1/4", 3/8", 1/2" BSP/NPT, Tuerca libre, Weldingneck	1/4", 3/8", 1/2" BSP/NPT. Tuerca ajustable. Tuerca Fija Tuerca libre.
80	1/4"			13.7	7.7			

1) Dimensiones diferentes, preguntar en soporte técnico.

A* ±5mm

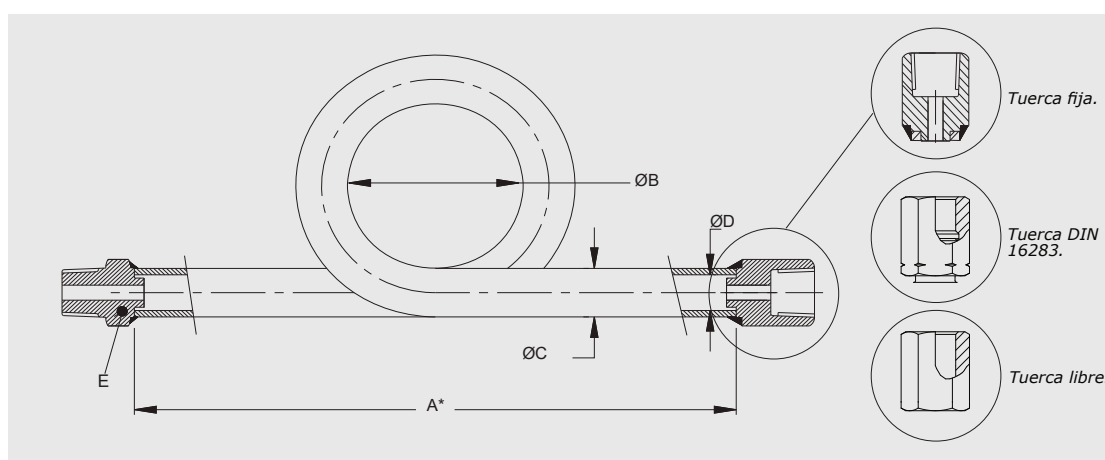

Fig 2. Dimensiones modelo 090.

Sifón modelo 091

Tabla 2 - Tipo de conexión y dimensiones en mm

SCH	Tamaño tubería	A*	ØB	ØC	ØD	Hex. E	Conexión a proceso	Conexión a instrumento
40	1/2"	270	90	21.3	15.7	25	1/4", 3/8", 1/2" BSP/NPT, Tuerca libre, Weldingneck	1/4", 3/8", 1/2" BSP/NPT. Tuerca ajustable. Tuerca Fija Tuerca libre.
80	1/4"			13.7	7.7			

1) Dimensiones diferentes, preguntar en soporte técnico.

A* ±5mm

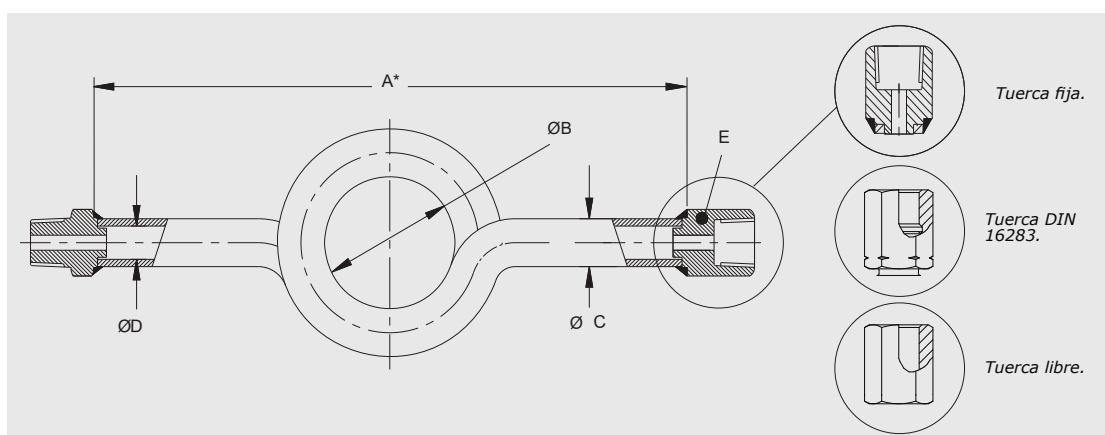

Fig 3. Dimensiones modelo 091.

Sifón modelo 092

Tabla 3 - Tipo de conexión y dimensiones en mm

SCH	Tamaño tubería	A*	B	U	ØC	ØC	Hex. E	Conexión a proceso	Conexión a instrumento
40	1/2"	169	155	99	21.3	15.7	25	1/4", 3/8", 1/2" BSP/NPT, Tuerca Libre, Weldingneck	1/4", 3/8", 1/2" BSP/NPT. Tuerca ajustable. Tuerca Fija Tuerca libre.
80	1/4"				13.7	7.7			

1) Dimensiones diferentes, preguntar en soporte técnico.

A* ±5mm

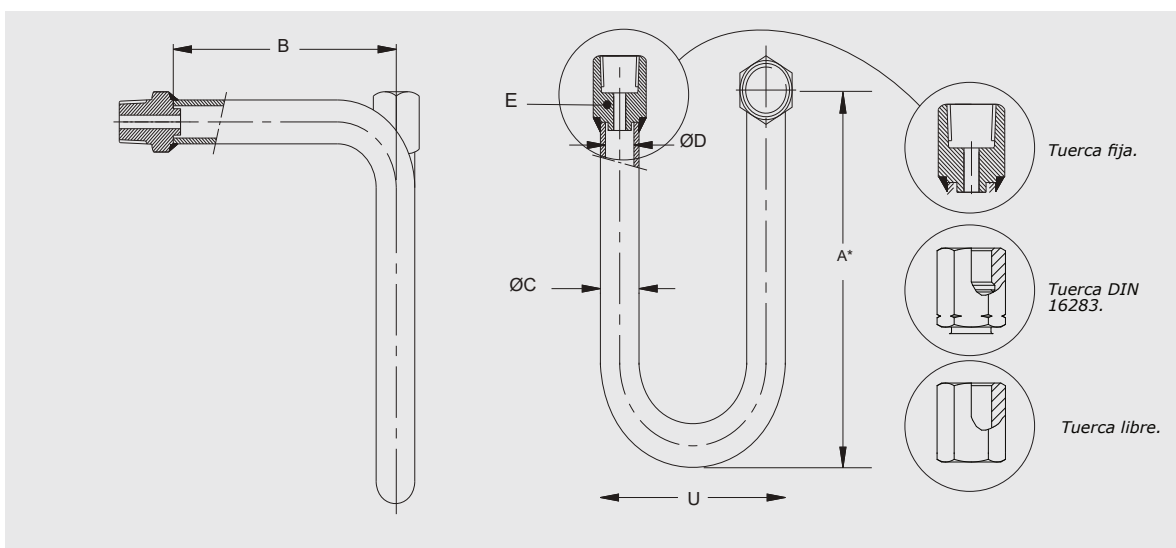

Fig 4. Dimensiones modelo 092.

Trampa de vapor modelo 095

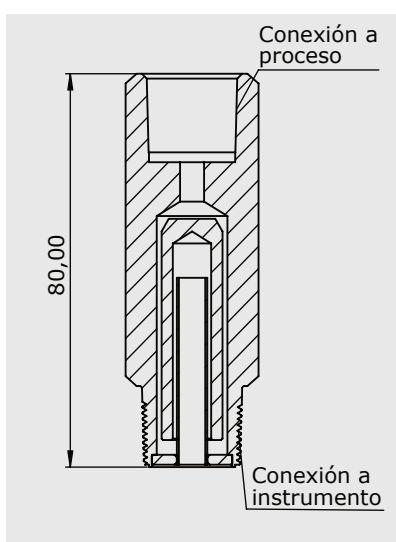

Fig 5. Dimensiones modelo 095.

Tabla 4 - Tipo de conexión y rango de presión.

Modelo	Conexión a instrumento	Conexión a proceso	Presión de trabajo
Trampa de vapor 095	1/2"M	1/2"H	210 bar

1) Opcional 1/2" BSP, 1/4" NPT o BSP (Tanto para instrumento como para proceso).
2) Material opcional acero al carbono.

Cómo ordenar

Para realizar la solicitud indicar :

Modelo/Tamaño de la tubería/Conexión a proceso/
Conexión a instrumento/Material.

Para otras opciones bajo requerimiento.

Ejemplo:

091/1/2"/1/2"NPT/1/2"NPT/A105.